



air-o-convect Touchline

Elektriline Touchline konveksioonahi 20GN 1/1

266204 (AOS201EKA1)	ELEKT.KONVEKTSIOONNAHI (TOUCH) 20GN1/1LW
266224 (AOS201EKN1)	EL.KONVEKTSIOONNAHI (TOUCH) 20GN1/1LW-230

Lühike spetsifikatsioon

Ühiku nr.

air-o-convect Touchline 20 GN 1/1 elektriline konveksioonahi omab kõiki konveksioonahju omadusi ja aur genereeritakse ahjukambris, lisamaks ja hoidmaks niiskust, mis kõik kokku tagavad kõrge küpsetustulemuse ning ühtlase kvaliteedi erinevate küpsetusprogrammidega. Küpsetusüklitest on ahjul konveksioonküpsetamine kuuma õhuga (25°C–300°C) ja 11 automaatset niiskustaset, kuivast ahjukambrit kuni kõrge aurusesalduseni. Ahi on programmeeritav ning sinna saab salvestada enda retsepte, lisaks automaatne eelsoojendamine, hoidmise funktsioon ja automaatne ning väga kiire ahjukambri jahutamine. Valmistatud üleni AISI 304 roostevabast terasest, liitekohtadeta hügieeniline ahjukamber, millel on ümardatud sisenurgad. Kahekihiline termoklaasidega uks omab avatud raami konstruktsiooni, tänu millele püsib ukse välisosa jahedana. IPX5 veepritsse kaitse sertifikaat. USB ühendus retseptide kopeerimiseks, toiduturvalisuse (HACCP) andmete salvestamiseks ja tarkvara uuendamiseks tavalise USB mälu pulgaga.

Air-o-clean™ automaatne ja täielikult integreeritud pesusüsteem, millel on ka nn. "Green" omadused, mis võimaldavad kokku

hoida energiat, vett ja loputusainet.

KOOSKÕLASTUS: _____

Peamised omadused

- Kuiv kuum konvektsioonsükkel (maks. 300 °C), ideaalne madala niiskusega küpsetamiseks. Automaatne niisutussüsteem (11 seadet) boilerivabaks auru genereerimiseks:
 - 0 = täiendavat niiskust ei lisata (pruunistamine, au gratin, küpsetamine, eelküpsutatud toit)
 - 1-2 = madal niiskus (väiksed portsjonid liha ja kala)
 - 3-4 = keskmine madal niiskus (suured lihatükid, regenereerimine, röstitud kana, kergitamine)
 - 5-6 = keskmine niiskus (röstitud köögiviljad ja röstitud liha ja kala esimene faas)
 - 7-8 = keskmine kõrge niiskus (aurutatud köögiviljad)
 - 9-10 = kõrge niiskus (aurutatud liha ja mundriga kartulid)
- air-o-flow: ahjust väljapoolt võetud värske õhk juhitakse mitmefunktsionaalsele ventilaatorile, kus see kuumutatakse ja surutakse küpsetuskambrisse, tagamaks ühtlast küpsetustulemust.
- air-o-clean™: neli erinevat ja täiesti automaatset puhastusprogrammi. Iga programmiga koos saab kasutada nn. Green Spirit funktsioone, milledega hoitakse kokku vett, energiat ja loputusainet.
- Programmeeritavus: kuni 1000 retsepti saab salvestada ahju mälli, iga retsept võib endas sisaldada kuni 16 erinevat küpsetusfaasi.
- Muudetava kiirusega ventilaator: täiskiirus, pool kiirust ja pulseeriv funktsioon.
- Hoidmise tsükkel toidu soojana säilitamiseks pärast küpsetustsükli lõppu.
- Automaatne ja manuaalne kiirjahutamise käivitamine liikudes kõrgematelt temperatuuridelt madalamatele.
- Multitaimeriga küpsetamine: saab siinide kaupa seadistada erinevad küpsetusajad erinevatele toitudele, tagab suurepärase tulemuse ning küpsetamise sujuvuse. Kokku saab salvestada ahju mälusse 70 Multitaimer programmi.
- HACCP andmete salvestamine standardis.
- USB-ühendus, mille abil saab uunendada ahju programme ja siirdada küpsetusprogramme, HACCP ja FSC andmeid kiirelt ja kergesti.
- Torketermomeeter on ahju standardvarustuses.
- Make-it-mine funktsioon, mille abil saab kasutaja personaliseerida ahju peamised toimingud just selliseks, nagu kasutajal vaja. Näiteks on võimalik lukustada valmisprogrammid, et neid ei saaks kogemata muuta.
- Komplektis üks siinidega kärü 1/1GN, sinide vahe 63mm ja ukse kate ahju ilma käruta eelsoojendamiseks.

Konstruktioon

- IPX 5 pritsevee kaitseklass lihtsamaks puhastamiseks.
- Üleni 304 AISI roostevabast terasest konstruktsioon.
- Ühenduskohtadeta hügieeniline küpsetuskamber on üleni ümardatud nurkadega, kergendab puhastamist.
- Kahekordsest karastatud klaasist uks on avatud raamiga, tänu sellele on välimine osa jahe. Sisemine klaas on kerge puhastamise võimaldamiseks varustatud hingedega.
- Hooldustoiminguid on kerge teostada hingedega varustatud esipaneeli kaudu.

Kaasas olev lisavarustus

- 1 tk AHJUTOGI 20X1/1GN, 63MM-LW PNC 922007
- 1 tk JUHTPANEELI FILTER-20 GN1/1 AHJUDELE PNC 922248

Lisavarustus

- VEEPEHMENDAJA KASSETIGA C500 PNC 920002
- VEEPEHMENDAJA KASSETIGA AUR 1200 PNC 920003
- AUTOMAAT VEEPEHMENDI AHJUDELE PNC 921305
- VEEPEHMENDI VAIKPUHASTUS PNC 921306
- AHJUTOGI 20X1/1GN, 63MM-LW PNC 922007
- AHJUTOGI+RATTAD 16X1/1GN, 80MM-LW PNC 922010
- TERMOTEKK 20X1/1GN PNC 922014
- BANKETIKÄRU- 54 TALDRIKUT-74MM-20GN1/1 PNC 922016
- 1/1GN AISI 304 RESTIPAAR PNC 922017
- GN 1/1 TIBURESTIPAAR PNC 922036
- Pagarikäru 20x1/1 GN, 80mm PNC 922068
- Banketiraam 45 taldrikule(siinivahe 85 mm) 20x1/1 GN PNC 922072
- 1 REST GN 1/2 4 TERVE KANA JAOKS (1,2KG) PNC 922086
- UKSEKILP KÄRUTA 20 1/1-EELSOOJENDILE PNC 922094
- PESUDUŠŠ AHJULE PNC 922171
- 20X1/1&2/1 AHJU RASVAFILTRID PNC 922179
- KÜPSETUSPLAAT(400*600*38) -PERF. ALU/SIL PNC 922189
- KÜPS.PLAAT (400*600*204) 4 SERVA-PERF.AL PNC 922190
- KÜPS.PLAAT (400*600*20) -4 SERVA ALU. PNC 922191
- PESUAINEKORV-SEINALE KINNITATAV PNC 922209
- 2 FRITÜÜRKORVI AHJULE PNC 922239
- KUUMAKAITSE 20GN 1/1 AHJUDELE PNC 922243
- VÄLJATÖMM.KÄSIDUŠŠ-20GN 1/1&2/1 AHJUDELE PNC 922263
- 1 (1,2KG) GN1/1 rest 8 kanale PNC 922266
- KOMP. INTEGREERITUD HACCP AHJULE PNC 922275
- REGULEERITAVAD RATTAD 20GN LW AHJUDELE PNC 922280
- USB TORKETERMOMEETER SOUS-VIDE KÜPSETAM. PNC 922281
- KARTULI KÜPSETUSREST GN 1/1 28 KARTULILE PNC 922300
- RASVAKOGUMISNÕU 100MM PNC 922321
- NELI GRILLVARRAST PNC 922327
- RASVAKOGUMISNÕU 40 MM PNC 922329

- SUITSUTAJA AHJU PNC 922338
- VEEFILTER AHJULE-4 MEMBRAANI PNC 922344
- VÄLINE PÖÖRDOSMOOSFILTER-4 MEMBRAANI PNC 922345
- KIT KLAPI KONTROLL - UNI EN 1717 PNC 922347
- MITMEOTSTARBELINE KONKS PNC 922348
- TEFLON UNIV. PANN GN1/1 H=20 MM PNC 925000
- TEFLON UNIV. PANN GN1/1 H=40 MM PNC 925001
- TEFLON UNIV. PANN GN1/1 H=60 MM PNC 925002
- GRILL -JA PIZZAPLAAT GN1/1 PNC 925003
- AHJUGRILL (ALUMIINIUM) GN 1/1 PNC 925004
- SILE KÜPSETUSPLAAT 2 SERVAGA-GN 1/1 PNC 925006
- NON-STICK U-PAN GN 1/2 H=20 MM PNC 925009
- NON-STICK U-PAN GN 1/2 H=40 MM PNC 925010
- NON-STICK U-PAN GN 1/2 H=60 MM PNC 925011
- KOMPLEKT 6 NON-STICK U-PAN GN1/1 H=20MM PNC 925012
- KOMPLEKT 6 NON-STICK U-PAN GN1/1 H=40MM PNC 925013

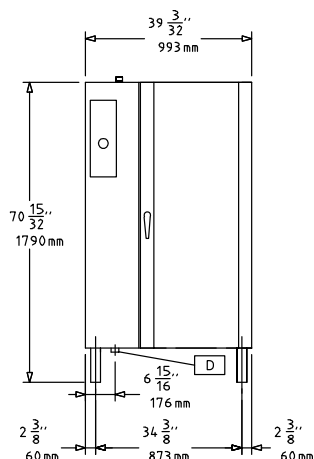
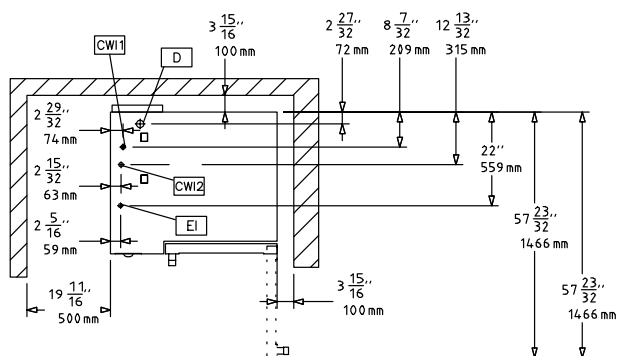
Eestvaade

Ülaosa

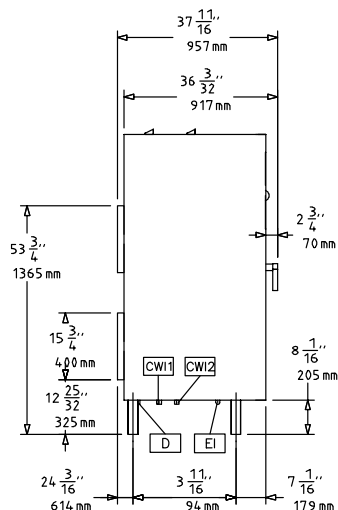
CWI1 = Külma vee ühendus 1
 CWI2 = Külma vee ühendus 2
 D = Äravool
 EI = Elektriühendus

Külg

Elekter
Toitepinge:

266204 (AOS201EKA1) 400 V/3N ph/50/60 Hz
 266224 (AOS201EKN1) 230 V/3 ph/50/60 Hz

Ühendatud koormus:

34.5 kW

Vesi:

Veesisendi "CW" ühendus: 3/4"
 Rõhk: 1.5-4.5 bar
 Äravool "D": 1 1/4"

Mahutavus:

GN: 20 - 1/1 Gastronorm

Võtmeinfo:

Välismõõdud, kõrgus: 1795 mm
 Välismõõdud, laius: 993 mm
 Välismõõdud, sügavus: 957 mm
 Laadimiskaal:
 266204 (AOS201EKA1) 288 kg
 266224 (AOS201EKN1) 282 kg
 Transpordipakendi maht:
 266204 (AOS201EKA1) 2.08 m³
 266224 (AOS201EKN1) 2.18 m³