

Kaasas olev lisavarustus

- 1 tk 1 ÜKSIKU-SENSORIGA TORK.TE-KIIRJ/KÜLM LW PNC 880213

Lisavarustus

- LW+CW kiirjahutite/kiirkülmikute HACCP liides. PNC 880183
- 3-PUNKTI-SENSORIGA TORK.TE-KIIRJ/KÜLM LW PNC 880212
- 1 ÜKSIKU-SENSORIGA TORK.TE-KIIRJ/KÜLM LW PNC 880213
- LETIALUSE KIIRJAHUTI 4 JALGA PNC 880338
- PLASTKATTEGA REST 600X400MM PNC 880864
- RILSAN RESTRIIUL GN 1/1 PNC 881061
- 1/1 GN AISI 304 RVT RESTIPAAR PNC 921101

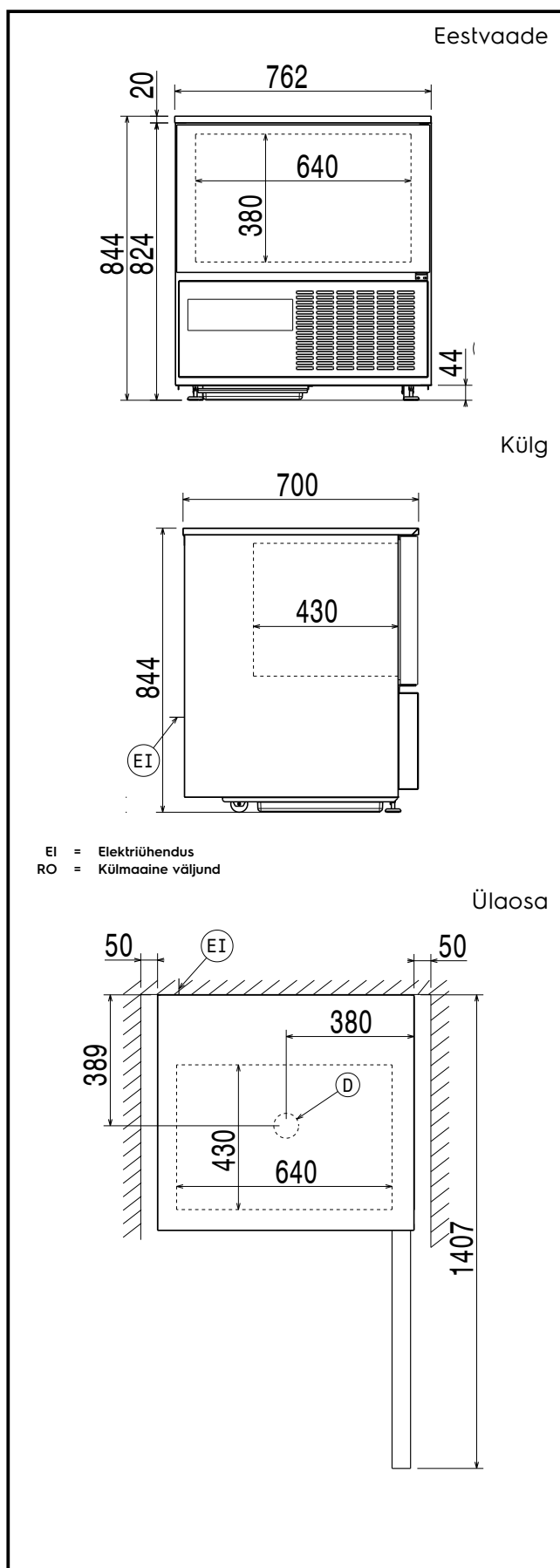

Elekter

Toitepinge:	230 V/1 ph/50 Hz
Ühendatud koormus:	0.73 kW

Paigaldus:

Clearance: 5 cm on sides and back.
Please see and follow detailed installation instructions provided with the unit

Mahutavus:

GN:	6 - 1/1 containers
-----	--------------------

Võtmeinfo:

Välismõõdud, laius:	762 mm
Välismõõdud, kõrgus:	844 mm
Välismõõdud, sügavus:	700 mm
Netokaal:	89.25 kg
Transpordikaal:	105 kg
Transpordipakendi maht:	0.69 m ³

Jahutuse info

Külmaaine tüüp:	R404a
Jahutusvõimsus:	234 W
Jahutusvõimsus aurustumise temperatuuril:	-23.3 °C
Jahutusaine kaal:	380 g

Product Information (Commission Regulation EU 2015/1095)

Energy consumption, cycle (chilling):	0.094 kWh/kg
Chilling Cycle Time (+65°C to +10°C):	113 min
Full load capacity (chilling):	15 kg
Energy consumption, cycle (freezing):	0.507 kWh/kg
Freezing Cycle Time (+65°C to -18°C):	250 min
Full load capacity (freezing):	5 kg