

Tööstuslik kalender

IC43316, IC43320



Tootepildid on illustreerivad, tegelikud tooted võivad pisut erineda.

Omadused ja eelised

- Lihtsalt kasutatav juhtpaneel.
- Ergonoomiline töökõrgus.
- Sõrmekaitse operaatori veelgi paremaks turvalisuse tagamiseks.
- Surverull Nomex®-i kangast kattega, mis tagab suurepärase triikimistulemuse.
- Nomex®-kangast vastupidavad triikimisrihmad, taluvad temperatuure üle 220 °C.
- Roostevabast terasest triikimissilinder takistab rooste teket ja pikendab masina kasutusiga.
- **Hooldusvaba keraamiline gaasipõleti** tööseisakute vältimiseks. 20% tõhusam kui tavalised sinise liigiga gaasipõletid. Ainulaadne patenteeritud põleti Electroluxilt.
- Tagasiandega, et masina saaks ruumi parimaks ära kasutamiseks paigaldada seina äärde.
- Kokkuvolditav etteandelaud, et suured esemed ei puutuks vastu maad.

Lisavõimalused

- Elektrooniline juhtpaneel koos automaatse triikimiskiiruse reguleerimissüsteemiga (DIAMMS*), mis ühtib triikimisparameetrite järgimise RABC-standardiga**;
- viilkuv tuluke, mis teavitab eseme lõpuni kuivatamata jätmisest.
- CMIS-ühendus automaatseks triikimisparameetrite salvestamiseks.
- Nikliga kaetud triikimissilinder annab puuvilla töötlemisel parimad tulemused.
- Voltimisalus masinakasutajale esemete käsitsi voltimiseks.
- Hoob etteandehihmade juhtimiseks maksesüsteemide kasutamisel (ei sisalda maksesüsteemi).

Tehnilised omadused			IC43316	IC43320
Vee aurustamise võimsus****		l/h	19,5	24,5
Silinder	läbimõõt	mm	325	325
	pikkus	mm	1650	2065
Triikimiskiirus		m/min	0,5–5,5	0,5–5,5
Kuumutus	elekter	kW	18	22,5
	gaas	BTU/h (kW)	68 240 (20)	85 330 (25)

* Direct Ironer Advanced Moisture Management System ehk triikimisseadmete arenenud niiskuskontrolli süsteem.

** Risk Analysis and Bio-contamination Control ehk riskianalüüsi ja bioloogilise saastatuse ohje.

*** Certus Management Information System ehk haldusinfosüsteemi tarkvara Certus.

**** 50%-lise jääniiskusega 190g/m² puuvill ja 100%-line triikimissilindri kasutus (ISO 9398-1).

Elektriühendused*		IC4331	IC43320
Kuumutus	Pinge		
elekter	380–415 V 3 AC 50/60 Hz kW (A)	18 (32)	22,5 (40)
aas	220–240 V 3 AC 50/60 Hz kW (A)	0,5 (12)	0,5 (12)
	380–415 V 3 AC 50/60 Hz kW (A)	0,5 (12)	0,5 (12)
Gaasi- ja ventilatsioonühendused			
Gaas	DN	20	20
Väljatõmme		125	125
	ühenduse läbimõõt	mm	426
	väljatõmbemaht	m ³ /h	515
Helitugevused			
Õhumüra	dB(A)	65	65
Eralduv soojus			
% paigaldatud võimsusest (max)		2	2
Kaal**			
	neto, kg	300	330
Tarnemaht	m ³	2,7	3,2
Mõõtmed, mm			
A	Laius	2030	2445
B	Sügavus	690	690
C	Kõrgus	1145	1145
D	Gaasiühenduse kõrgus	430	430
1	Juhtpaneel	4	Toitelüliti
2	Elektriühendus	5	Gaasiühendus
3	Ventilatsioonitoru		

* Saadaval muud pingeväärtused, vt paigaldusjuhust.

** Keskmised andmed. Brutokaal/tarnemaht on masina konfiguratsioonist. Täpsemate andmete saamiseks võtke ühendust logistikaosakonnaga.



Voltimistugi esemete lihtsamaks käsitsi voltimiseks

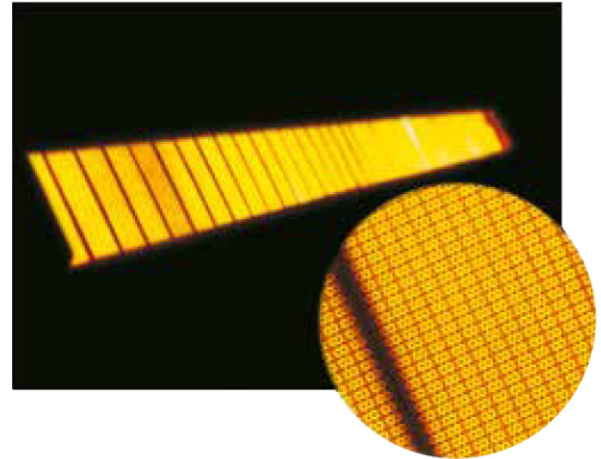

Hooldusvaba keraamiline gaaspõleti

tõuseisakute vältimiseks. 20% tõhusam kui tavalised sinise liigiga gaaspõletid. Ainulaadne patenteeritud põleti Electroluxilt.

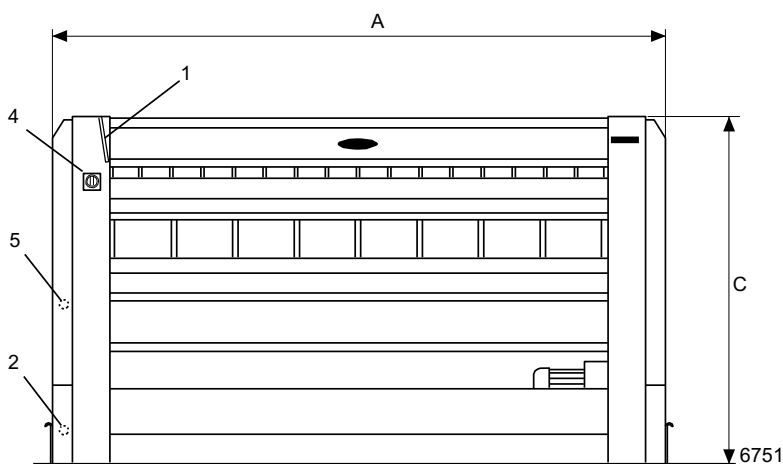

Eestvaade

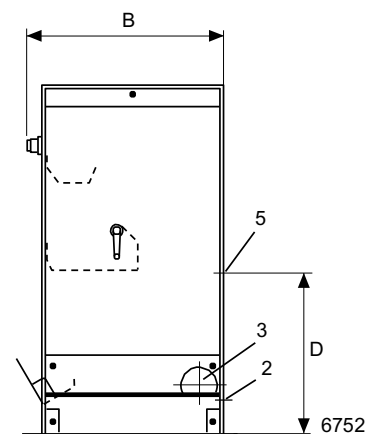

Parem pool